

# delight

SUITABLE FOR  
**32-55"**  
TVs AND MONITORS

**EN: Ceiling TV mount**  
**DE: TV Deckenhalterung**  
**HU: TV mennyezeti tartókonzol**  
**CZ: TV konzola na strop**  
**SK: TV konzola na strop**  
**PL: TV wspornik sufitowy**  
**RO: Suport Consola TV cu fixare pe tavan**

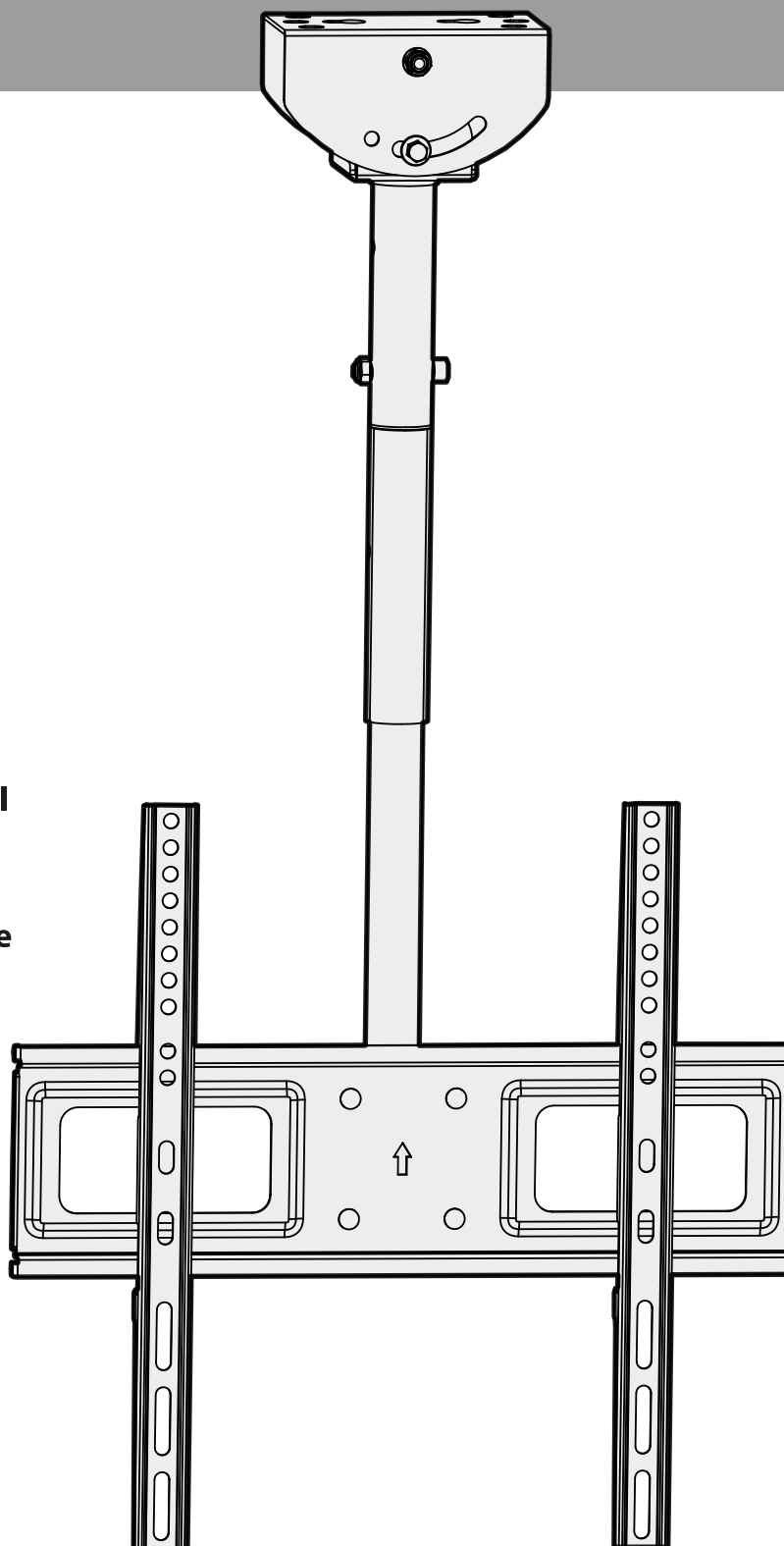

## ATTENTION!

Only start using the product if you have read and understood the instructions and warnings in the operating instructions. If you have any questions about this, please contact your nearest supplier.



- It is recommended to have the installation and fastening performed by a competent person or specialist!
- If you are unsure about mounting, consult a professional!
- You can only install the product professionally if you are aware of the structural properties of the selected ceiling and the instructions in the user manual.
- Make sure that the equipment can be securely attached to the selected surface.
- The load capacity of the bracket is not equal to the load capacity of the ceiling!
- In case of a plasterboard ceiling, the bracket can only be mounted on a support beam!

## IMPORTANT!

- Prior to mounting, make sure that all parts are included in the box.
- If any parts are missing, contact your supplier.

## EN

- Avoid drilling into wires running above the ceiling (drywall)!
- Never exceed the maximum load capacity!
- After mounting on the ceiling, make sure that all screws are properly fastened, it is recommended to use a wide, strong screw.
- It is strongly recommended that the anchor reaches from one end of the screw to the other.
- Tighten the screws, but it is important not to overtighten as this may damage the parts.
- In all cases, seek assistance in lifting the equipment into place.
- For indoor use only! Using the product outdoor may result in malfunction or personal injury.

## TECHNICAL DATA:

- Can be used to mount **32 - 55"** televisions or monitors.
- Maximum load capacity: **45 kg**

**WARNUNG!****DE**

Bevor Sie das Produkt benutzen, lesen Sie die Gebrauchsanweisung und Warnhinweise sorgfältig durch. Bei Fragen wenden Sie sich bitte an Ihren nächstgelegenen Händler.



- Es ist ratsam, die Montage und Befestigung einer sachkundigen Person oder einem Fachmann zu überlassen.
- Wenn Sie sich bei der Montage nicht sicher sind, bitten Sie um professionelle Hilfe.
- Sie können das Produkt nur dann ordnungsgemäß montieren, wenn Sie die strukturellen Eigenschaften der ausgewählten Decke sowie die Bedienungsanleitung kennen.
- Vergewissern Sie sich, dass das Gerät sicher an der ausgewählten Oberfläche befestigt werden kann.
- Die Tragfähigkeit der Halterung entspricht nicht der Tragfähigkeit der Decke.
- Bei Gipskartondecken kann die Konsole nur an einem Träger befestigt werden.
- Achten Sie beim Bohren darauf, dass Sie keine Kabel in der Decke

- (Gipskarton) treffen.
- Überschreiten Sie nie die Maximalbelastbarkeit.
- Vergewissern Sie sich nach der Montage, dass Sie alle Schrauben richtig befestigt haben. Es wird empfohlen, dicke und starke Schrauben zu nutzen
- Es wird stark empfohlen, dass der Dübel und die Schraube gleich lang sind.
- Ziehen Sie die Schrauben richtig an. Ziehen Sie die Schrauben nicht zu fest an, da dies die Batterien beschädigen kann.
- Bitten Sie immer um Hilfe, wenn Sie ein Gerät an der Konsole befestigen.
- Nur für Gebrauch in Innenräumen. Wenn Sie das Produkt im Freien benutzen, kann dies zu Beschädigungen oder zu Verletzungen führen.

**WICHTIG!**

- Vergewissern Sie sich vor der Montage, dass alle Zubehörteile im Lieferumfang enthalten sind.
- Wenn Teile fehlen, wenden Sie sich an Ihren Händler.

**TECHNISCHE DATEN!**

- Ideal für Befestigung von **32 - 55"**-Fernsehern oder -Monitoren.
- Maximalbelastbarkeit: **45 kg**

**FIGYELMEZTETÉS!****HU**

Csak abban az esetben kezdje meg a termék használatát, ha a használati utasításban leírtakat és figyelmeztetéseket elolvasta és megértette. Ha bármilyen kérdése van a leírtakkal kapcsolatban, kérjük, forduljon az Önhöz legközelebbi forgalmazóhoz.



- Ajánlott a szerelést és a rögzítést hozzáértő személyre vagy szakemberre bízni!
- Ha bizonytalan a rögzítést illetően kérjen segítséget szakembertől!
- A termék felszerelését csak abban az esetben tudja szakszerűen elvégezni, ha tisztában van a kiválasztott mennyezet szerkezeti tulajdonságaival, illetve a használati útmutatóban leírtakkal.
- Győződjön meg arról, hogy a biztonságos rögzíthető a berendezés a kiválasztott felületen.
- A konzol teherbírása nem egyenlő a mennyezet teherbírásával!
- Gipszkarton mennyezet esetén csak tartógerendára rögzíthető a konzol!
- Kerülje a mennyezet (gipszkarton) felett futó vezetékek átfúrását!

- Soha ne lépjen túl a maximális terhelhetőséget!
- Mennyezetre szerelést követően győződjön meg róla, hogy minden csavar megfelelően rögzítve van-e, vastag, erős csavar használata ajánlott.
- Erősen ajánlott, hogy a tipli, a csavar elejétől egészen a csavar végéig érjen el.
- Húzza meg a csavarokat, de fontos, hogy ne húzza túl, mivel ez károsíthatja az elemeket.
- Minden esetben kérjen segítséget a berendezés helyére emeléshez.
- Kizárólag beltéri használatra! A termék szabadon történő használata meghibásodáshoz illetve személyi sérüléshez vezethet.

**FONTOS!**

- Bizonyosodjon meg a szerelés előtt, hogy a doboz tartalmazza az összes alkatrészt.
- Ha bármelyik alkatrész hiányzik, lépjen kapcsolatba a kereskedővel.

**TECHINAI ADATOK!**

- Alkalmazható **32 - 55"** méretű televíziók illetve monitorok rögzítésére.
- Maximum terhelhetőség: **45 kg**

**UPOZORNĚNÍ!****CZ**

Produkt začnete používat pouze poté, pokud jste si důkladně přečetli tento návod k použití a porozuměli jste ho. Pokud máte jakékoliv dotazy ohledně uvedených informací v návodu, prosíme obraťte se na nejbližšího distributóra.



- Doporučuje se pověřit odborníka montážními pracemi a připevněním.
- Pokud si nejste jisti během připevnění produkty, prosíme obraťte se na odborníka.
- Produkt lze nainstalovat profesionálně pouze tehdy, pokud víte o strukturálních vlastnostech vybraného stropu a o informacích uvedených v návodu k použití.
- Ujistěte se o tom, že produkt můžete bezpečně umístit na zvolené ploše.
- Nosnost konzoly není totožná s nosností stropu.
- V případě sádkartonových stropů lze připevnit pouze k nosnému trámu!

- Vyhňte se provrtání kabelů v sádkartonové stěně.
- Nikdy nepřekračujte maximální nosnost.
- Po montáži na strop na ubezpečte o tom zda jsou všechny šrouby vhodně upevněny, doporučujeme použít silné, hrubé šrouby.
- Důrazně se doporučuje, aby hmoždinka sahala od začátku šrouby po konec šroubu.
- Utáhněte šrouby, ale je důležité, abyste je příliš netáhlo, protože to může poškodit jednotlivé části.
- Ve všech případech vyhledejte pomoc při zvedání zařízení na místo
- Pouze pro použití v interiéru! Volné používání produktu může způsobit poruchu nebo zranění osob.

**DŮLEŽITÉ!**

- Před montáží se ujistěte o tom, zda balení obsahuje všechny potřebné součástky.
- Pokud kterákoliv součástka chybí spojte se s prodávajícím

**TECHNICKÉ ÚDAJE!**

- Použitelné na **32 - 55"** televízorech a monitorech
- Maximální zatížení: **45 kg**

**UPOZORNENIE!****SK**

Produkt začnite používať len po tom, ak ste si dôkladne prečítali tento návod na použitie a porozumeli ste ho. Ak máte akékoľvek otázky ohľadom uvedených informácií v návode, prosíme obráťte sa na najbližšieho distribútora.



- Odporúča sa poveriť odborníka montážnymi prácami a prípevnením.
- Ak nie ste si istý počas prípevnenie produktu, prosíme obráťte sa na odborníka.
- Produkt môžete nainštalovať profesionálne iba vtedy, ak viete o štruktúrnych vlastnostiach vybraného stropu a o informáciách uvedených v návode na použitie.
- Ubezpečte sa o tom, že produkt môžete bezpečne umiestniť na zvolenej ploche.
- Nosnosť konzoly nie je totožná s nosnosťou stropu.
- V prípade sadrokartónových stropov sa môže prípevniť iba k nosnému trámu!

- Vyhňte sa prevrtania káblov v sadrokartónovej stene.
- Nikdy neprekračujte maximálnu nosnosť.
- Po montáži na strop na zabezpečte o tom či sú všetky skrutky vhodne upevnené, odporúčame použiť silné, hrubé skrutky.
- Dôrazne sa odporúča, aby hmoždinka siahala od začiatku skrutky po koniec skrutky.
- Utiahnite skrutky, ale je dôležité, aby ste ich príliš netiahli, pretože to môže poškodiť jednotlivé časti.
- Vo všetkých prípadoch vyhľadajte pomoc pri zdvíhaní zariadenia na miesto
- Iba na použitie v interiéri! Voľné používanie produktu môže spôsobiť poruchu alebo zranenie osôb.

**DÔLEŽITÉ!**

- Pred montážou sa uistite o tom, či balenie obsahuje všetky potrebné súčiastky.
- Ak ktorákolvek súčiastka chýba spojte sa s predávajúcim

**TECHNICKÉ ÚDAJE!**

- Použitelné na **32 - 55"** televízoroch a monitoroch
- Maximálne zaťaženie: **45 kg**

**OSTRZEŻENIE!****PL**

Korzystaj z produktu tylko po zapoznaniu się z instrukcją obsługi i zrozumieniu instrukcji i ostrzeżeń. W razie jakichkolwiek pytań skontaktuj się z najbliższym dystrybutorem.



- Zaleca się powierzenie montażu i zamocowania kompetentnej osobie lub specjalście!
- Jeśli nie masz pewności co do montażu, poszukaj profesjonalnej pomocy.
- Produkt można zainstalować profesjonalnie tylko wtedy, gdy wiesz o właściwościach konstrukcyjnych wybranego sufitu i co opisano w instrukcji obsługi.
- Upewnij się, że sprzęt można bezpiecznie przymocować do wybranej powierzchni.
- Nośność wspornika nie jest równa nośności sufitu!
- W przypadku sufitu gipsowo-kartonowego wspornik można zamontować tylko na belce nośnej!
- Unikaj wiercenia przewodów biegnących po suficie (płyce

- gipsowo-kartonowej)!
- Nigdy nie przekraczaj maksymalnej ładowności!
- Po zamontowaniu na suficie upewnij się, że wszystkie śruby są odpowiednio dokręcone, zaleca się użycie grubej, mocnej śruby.
- Zdecydowanie zaleca się, aby kołek sięgał od początku śruby do końca śruby.
- Dokręć śruby, ale ważne jest, aby nie dokręcać zbyt mocno, ponieważ może to spowodować uszkodzenie akumulatorów.
- We wszystkich przypadkach poproś o pomoc w podniesieniu sprzętu na miejsce.
- Tylko do użytku w pomieszczeniach! Korzystanie z produktu na zewnątrz może spowodować nieprawidłowe działanie lub obrażenia ciała.

**UWAGA!**

- Przed montażem upewnij się, że wszystkie części znajdują się w pudełku.
- Jeśli brakuje jakichkolwiek części, skontaktuj się ze sprzedawcą.

**DANE TECHNICZNE!**

- Może być używany do przymocowania telewizorów lub ekranów **32 - 55"**.
- Maksymalna ładowność: **45 kg**

**ATENȚIE!****RO**

Începeți să utilizați produsul numai dacă ați citit și înțeles instrucțiunile și avertismentele din manualul de utilizare. Dacă aveți întrebări în acest sens, contactați cel mai apropiat distribuitor.



- Este recomandat să încredințați instalarea și fixarea unei persoane sau unui specialist competent!
- Dacă aveți dubii legate de fixare, solicitați ajutor profesionist!
- Puteți instala produsul în mod profesional numai dacă sunteți la curent cu proprietățile structurale ale tavanului ales și cu cele descrise în instrucțiunile de instalare.
- Asigurați-vă că echipamentul poate fi fixat în siguranță pe porțiunea de tavan aleasă.
- Rezistența de solicitare al suportului nu este egală cu capacitatea de solicitare a tavanului!
- În cazul fixării pe tavan din ghips-carton, fixarea se va face numai pe grinda (traversa) de rezistență!
- Evitați găurirea în locațiile cu conductori electrici în tavan!

- Niciodată nu depășiți sarcina maxima de încărcare al suportului!
- După montarea pe tavan, asigurați-vă că toate șuruburile sunt fixate corespunzător. Se recomandă utilizarea de șuruburi suficient de rezistente.
- Se recomandă accentuat, ca șurubul să pătrundă în întregime în corpul diblului!
- Strângeți șuruburile ferm, dar este important să nu strângeți în mod excesiv, deoarece acestea pot deteriora elementele de fixare.
- În toate cazurile cereți ajutor pt. amplasarea dispozitivului în locație.
- Numai pt. uz interior! Utilizarea dispozitivului în aer liber poate duce la deteriorări și accidente.

**IMPORTANT!**

- Înainte de instalare, asigurați-vă că toate piesele sunt incluse în cutie.
- Dacă oricare piesă lipsește contactați distribuitorul.

**DATE TEHNICE!**

- Poate fi utilizat pentru televizoare sau monitoare de **32" - 55"**.
- Sarcina maximă: **45 kg**

## BOX CONTENT / PACKUNGSINHALT / DOBOZ TARTALMA

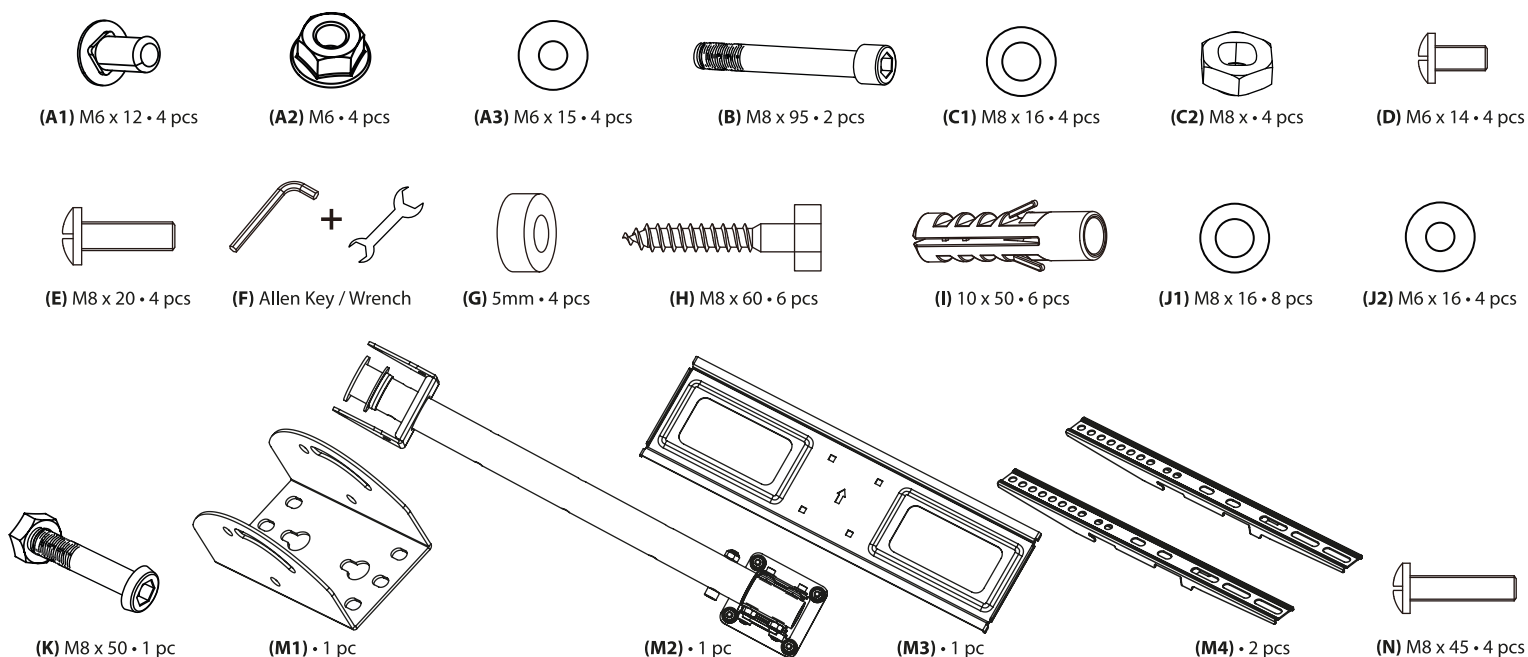

## INSTALLATION / BEFESTIGUNG / FELSZERELÉS

## IN CASE OF MOUNTING ON WOOD / BEFESTIGUNG AN HOLZ / FÁBA TÖRTÉNŐ RÖGZÍTÉS ESETÉN:

**1.** 1 x M1 +

**EN:** After selecting the appropriate load-bearing location for mounting the bracket, place component (M1) on the ceiling and use a pen to select at least 4 mounting points. We recommend choosing the holes in the center of the console.

**DE:** Nachdem Sie die geeignete Stelle für die Montage der Halterung ausgewählt haben, platzieren Sie das Teil (M1) an der Decke und wählen Sie mit einem Stift mindestens 4 Befestigungspunkte aus. Es wird empfohlen, die Löcher in der Mitte der Halterung zu wählen.

**HU:** Miután kiválasztotta a megfelelő teherbírású helyet a konzol rögzítéséhez, az (M1) alkatrészt helyezze a mennyezethez és egy toll segítségével jelöljön ki legalább 4 rögzítési pontot. Javasoljuk a konzol közepén található lyukak választását.

**2.**

**EN:** Drill 4 holes according to the markings. Use a 5.5 mm diameter drill bit for this operation, with a hole depth of 60 mm!

**DE:** Bohren Sie 4 Löcher gemäß den Markierungen. Verwenden Sie für diesen Schritt einen Bohrer mit 5,5 mm Durchmesser, die Lochtiefe soll 60 mm sein.

**HU:** Fúrjon 4 db lyukat a jelöléseknek megfelelően. A művelethez használjon 5,5 mm átmérőjű fúrószárat, a lyuk mélység e 60 mm legyen!

**3.** 2 x H

**EN:** Try the M8 x 60 screws marked (H) in the anchor in the hole. There can be a maximum distance of 3.5 mm between the plane of the ceiling and the screw head so that you can properly secure the bracket head.

**DE:** Stecken Sie die mit (H) gekennzeichneten 8 x 60 -Schrauben in die beiden mittleren Löcher. Der maximale Abstand zwischen der Deckenebene und dem Schraubenkopf darf bei 3,5 mm liegen, damit Sie den Konsolenkopf richtig befestigen können.

**HU:** A két középső lyukba próbálja bele a (H) jelöléssel ellátott 8 x 60-as csavarokat. A mennyezet síkja és a csavarfeje között maximum 3,5 mm távolság lehet, ahhoz hogy megfelelően rögzíteni tudja majd a konzolfejet.

## IN CASE OF MOUNTING ON CONCRETE / BEFESTIGUNG AN BETON BETONBA TÖRTÉNŐ RÖGZÍTÉS ESETÉN:

**1.** **1 x M1 +** 

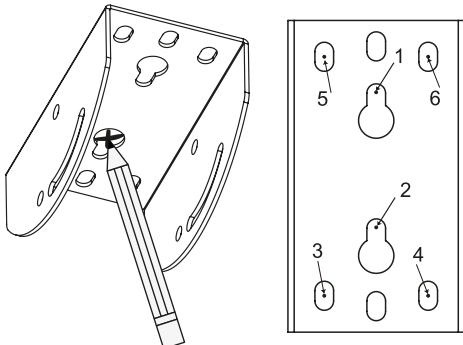

**EN:** After selecting the appropriate load-bearing location for mounting the bracket, place component **(M1)** on the ceiling and use a pen to select at least 6 mounting points. We recommend choosing 3-3 points per side.

**DE:** Nachdem Sie die geeignete Stelle für die Montage der Halterung ausgewählt haben, platzieren Sie das Teil **(M1)** an der Decke und wählen Sie mit einem Stift mindestens 6 Befestigungspunkte aus. Wir empfehlen je 3 Punkte pro Seite zu wählen.

**HU:** Miután kiválasztotta a megfelelő teherbírású helyet a konzol rögzítéséhez, az **(M1)** alkatrészt helyezze a mennyezethez és egy toll segítségével jelöljön ki legalább 6 rögzítési pontot. Javasoljuk oldalanként 3-3 pont választását.

**2.**

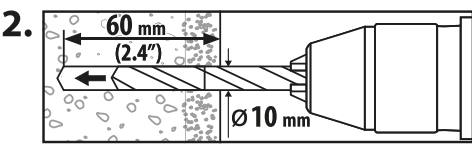

**EN:** Drill 6 holes according to the markings in which to insert the anchors marked with the letter **(I)** (10 x 50). Use a drill bit 10 for the operation, the depth of the hole should be 60 mm!

**DE:** Bohren Sie 6 Löcher gemäß den Markierungen, in die Dübel (10 x 50) eingesetzt werden, die mit **(I)** gekennzeichnet sind. Verwenden Sie für diesen Schritt einen Bohrer (10 mm), die Lochtiefe soll 60 mm sein.

**HU:** Fúrjon 6 db lyukat a jelöléseknek megfelelően, amelybe elhelyezi az **(I)** betűvel jelölt tipliket (10 x 50). A művelethez használjon 10-es fúrószárat, a lyuk mélysége 60 mm legyen!

**3.** **2 x H + 6 x I**

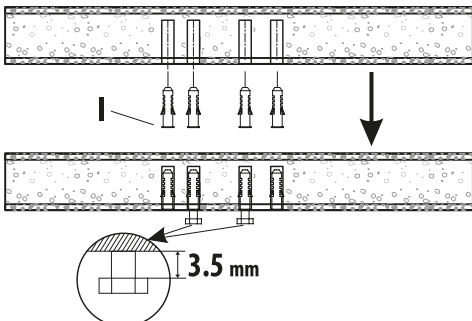

**EN:** Stecken Sie die mit **(H)** gekennzeichneten 8 x 60-Schrauben in die Dübel in den beiden mittleren Löchern. Der maximale Abstand zwischen der Deckenebene und dem Schraubenkopf darf bei 3,5 mm liegen, damit Sie den Konsolenkopf richtig befestigen können.

**DE:** Try the 8 x 60 screws marked **(H)** in the anchors placed in the two middle holes. There can be a maximum distance of 3.5 mm between the plane of the ceiling and the screw head so that you can properly secure the bracket head.

**HU:** A két középső lyukba próbálja bele a **(H)** jelöléssel ellátott 8 x 60-as csavarokat. A mennyezet síkja és a csavarfeje között maximum 3,5 mm távolság lehet, ahhoz hogy megfelelően rögzíteni tudja majd a konzolfejet.

## IN CASE OF MOUNTING ON METAL PROFILE / BEFESTIGUNG AN METALLPROFIL FÉM PROFILRA TÖRTÉNŐ RÖGZÍTÉS ESETÉN:

**1.** **1 x M1 +** 

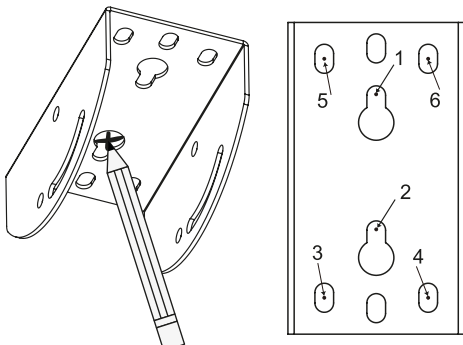

**EN:** After selecting the appropriate load-bearing location for mounting the bracket, place component **(M1)** on the ceiling and use a pen to select at least 6 mounting points. We recommend choosing 3-3 points per side.

**DE:** Nachdem Sie die geeignete Stelle für die Montage der Halterung ausgewählt haben, platzieren Sie das Teil **(M1)** an der Decke und wählen Sie mit einem Stift mindestens 6 Befestigungspunkte aus. Wir empfehlen je 3 Punkte pro Seite zu wählen.

**HU:** Miután kiválasztotta a megfelelő teherbírású helyet a konzol rögzítéséhez, az **(M1)** alkatrészt helyezze a mennyezethez és egy toll segítségével jelöljön ki legalább 6 rögzítési pontot. Javasoljuk oldalanként 3-3 pont választását.

**2.**

**EN:** Before drilling, find out how to mount it properly onto the steel structure! Drill 6 holes according to the markings. Use suitable screws for the steel support bracket. The screws in the package are not suitable for mounting in this way.

**DE:** Informieren Sie sich vor dem Bohren darüber, wie Sie das Gerät richtig an der Stahlkonstruktion befestigen können. Bohren Sie 6 Löcher gemäß den Markierungen. Verwenden Sie geeignete Schrauben für die Deckenhalterung aus Stahl. Die Schrauben in der Verpackung sind nicht zur Befestigung auf diese Weise geeignet.

**HU:** Fúrás előtt tájékozódjon az acélszerkezetre történő megfelelő rögzítés módjáról! Fúrjon 6 db lyukat a jelöléseknek megfelelően. Használjon

- acél tartókonzolhoz megfelelő csavarokat. A csomagban található csavarok nem alkalmasak ilyen módon történő rögzítésre.

**EN: ASSEMBLE THE BRACKET FOLLOWING THE INSTRUCTIONS BELOW BEFORE MOUNTING IT ON THE CEILING**

**DE: MONTIEREN SIE DIE HALTERUNG, BEVOR SIE SIE AN DER DECKE MONTIEREN, INDEM SIE DIE FOLGENDEN ANWEISUNGEN BEFOLGEN**

**HU: A MENNYEZETRE TÖRTÉNŐ RÖGZÍTÉS ELŐTT ÁLLÍTSA ÖSSZE A KONZOLT AZ ALÁBBI UTASÍTÁSOKAT KÖVETVE**

**1. 1 x M1 + 1 x M2 + 2 x B + 2 x C1 + 2 x C2**

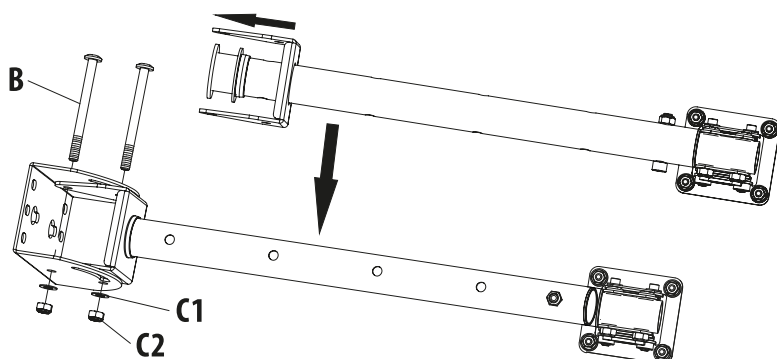

**EN:** Assemble the console head (M1) and shaft (M2) with the two M8 x 95 axle (B) of the accessory. Use the washer (C1) and nut (C2) in the bag to secure the axle. Position one axle so that it can be adjusted freely to an angle of 45 degrees, while use the hole in the center to secure the other.

**DE:** Montieren Sie den Konsolenkopf (M1) und die Befestigungsstange (M2) mit den beiden mitgelieferten Schäften M8 x 95 (B). Verwenden Sie die Unterlegscheibe (C1) und die Mutter (C2), um den Schaft zu sichern. Positionieren Sie den einen Schaft so, dass er frei auf einen Winkel von 45 Grad eingestellt werden kann, während Sie das Loch in der Mitte verwenden, um den anderen Schaft zu befestigen.

**HU:** A konzolfej (M1) és a szár (M2) szerelje össze a tartozék két M8 x 95 tengellyel (B). A tengely rögzítéséhez a zacskóban található alátét (C1) és csavaranyát (C2) használja. Az egyik tengelyt úgy helyezze el hogy az 45 fokos szögig szabadon állítható legyen, míg a másik tengely rögzítéséhez használja a közepén található lyukat.

**2. 1 x K**

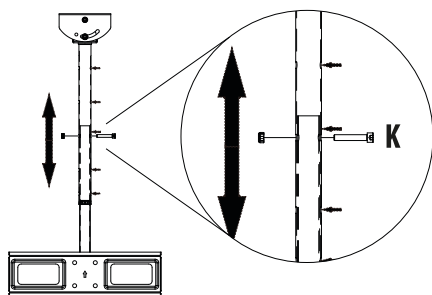

**EN:** Secure the length of the console support rod as desired using the screw (K) in the box.

**DE:** Befestigen Sie die Befestigungsstange wie gewünscht mit der Schraube (K) in der Box.

**HU:** Rögzítse tetszőlegesen a konzoltartó rúd hosszát a dobozban található csavar (K) segítségével.

**3. 1 x M2 + 1 x M3 + 4 x A1 + 4 x A2 + 4 x A3**

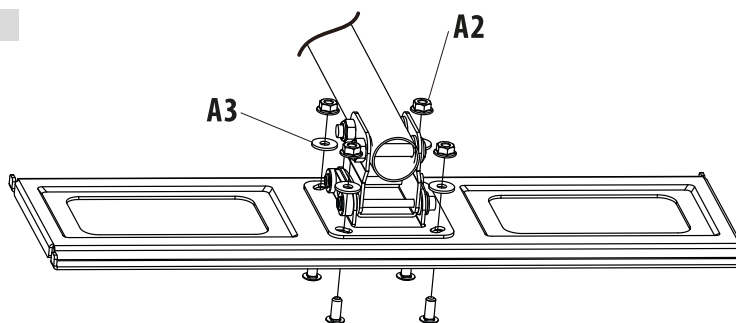
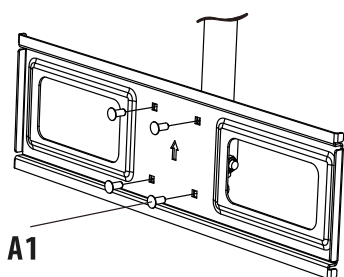

**EN:** Mount the rail (M3) to the end of the support rod (M2) using the 4 screws (A1), washer (A2) and nut (A3) provided. Make sure that the arrow on the front panel points up toward the support bar.

**DE:** Befestigen Sie die Schiene (M3) mit den 4 mitgelieferten Schrauben (A1), Unterlegscheibe (A2) und Mutter (A3) am Ende der Befestigungsstange (M2). Stellen Sie sicher, dass der Pfeil auf der Vorderseite in Richtung der Befestigungsstange nach oben zeigt.

**HU:** Szerelje fel a sínt (M3) a tartórúd (M2) végére a tartozék 4 db csavar (A1), alátét (A2) és csavaranya (A3) segítségével. Ügyeljen, hogy az előlapon elhelyezett nyíl felfelé mutasson a tartórúd irányába. segítségével.

**4. 1 x (M1 + M2 + M3) + 4 x H**

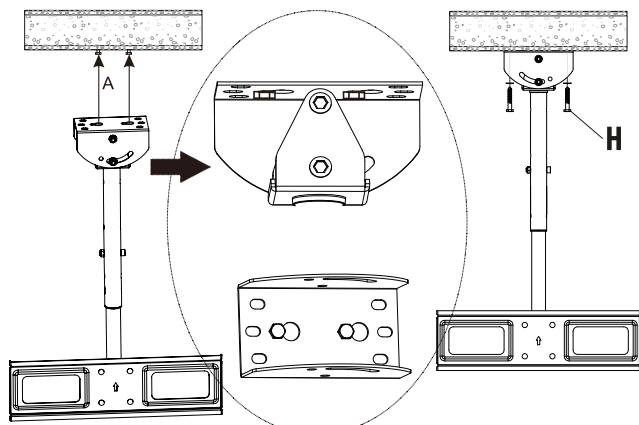

**EN:** Tighten all screws to secure everything. After checking all the screws, place the bracket head (M1) on the drilled 6 holes and secure it with the screws marked (H). Use a washer if necessary!

**DE:** Ziehen Sie alle Schrauben fest. Überprüfen Sie alle Schrauben, dann setzen Sie den Konsolenkopf (M1) auf die 6 Bohrlöcher und befestigen Sie ihn mit den mit (H) gekennzeichneten Schrauben. Verwenden Sie eine Unterlegscheibe, wenn erforderlich.

**HU:** Húzzon meg minden csavart a megfelelő rögzítés érdekében. Miután leellenőrizte az összes csavart, helyezze a konzolfej (M1) a kifúrt 6 lyukhoz és rögzítse azt a (H) betűvel jelölt csavarok segítségével. Szükség esetén használjon alátétet!

## 5. 2 x M4 + 4 x G + 4 x J + 4 x D/E/N

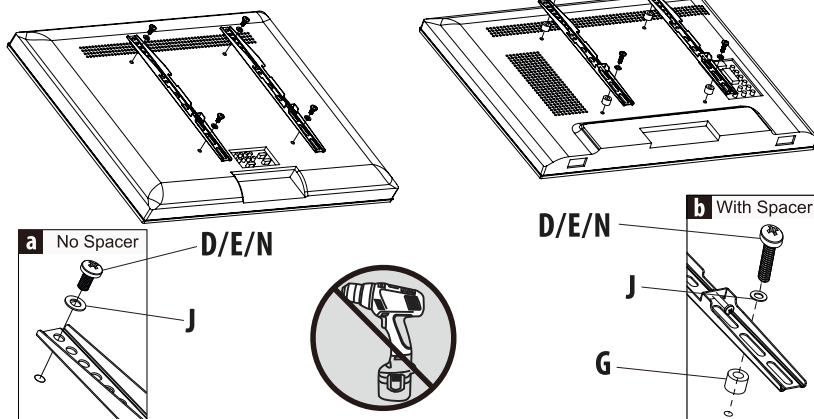

**EN:** Mount the two VESA-compliant mounting rails (**M4**) on the back of the TV. When mounting, use a spacer between the back of the TV and the rail (**G**) if necessary. Use the appropriate screw (**D/E/N**) and washer (**J**) for your TV to mount the rail.

**DE:** Montieren Sie die beiden VESA-konformen Trageschienen (**M4**) auf der Rückseite des Fernsehgeräts. Verwenden Sie bei der Befestigung einen Abstandshalter zwischen der Rückseite des Fernsehgeräts und der Schiene (**G**), wenn erforderlich. Verwenden Sie eine geeignete Schraube (**D/E/N**) und Unterlegscheibe (**J**) für Ihr Fernsehgerät, um die Schiene zu montieren.

**HU:** Szerelje fel a TV hátuljára a két VESA szabvány szerint készült tartósínt (**M4**). A rögzítés során ha szükséges használjon távtartót a TV hátfala és a sín között (**G**). A sín felszereléséhez használjon a TV-jéhez megfelelő csavart (**D/E/N**) és alátétet (**J**).

## 6.

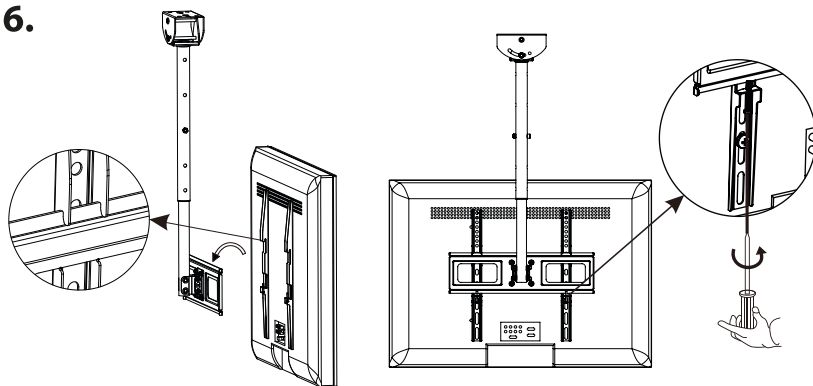

**EN:** If you have verified that both the rail and the bracket are securely fastened to the ceiling, ask for help in mounting and securing the unit. You can secure it using the two star screws on the bottom of the console.

**DE:** Wenn Sie überprüft haben, ob Sie sowohl die Schiene als auch die Halterung richtig an der Decke befestigt haben, bitten Sie um Hilfe beim Aufhängen und Befestigen des Geräts. Sie können es mit den zwei Sternschrauben an der Unterseite der Halterung befestigen.

**HU:** Ha ellenőrizte, hogy megfelelően rögzítette a sínt és a konzolt is a mennyezethez kérjen segítséget a készülék felakasztásához és rögzítéséhez. Rögzíteni, a konzol alsó részén található két csillagfejű csavar segítségével tudja.

## 7.

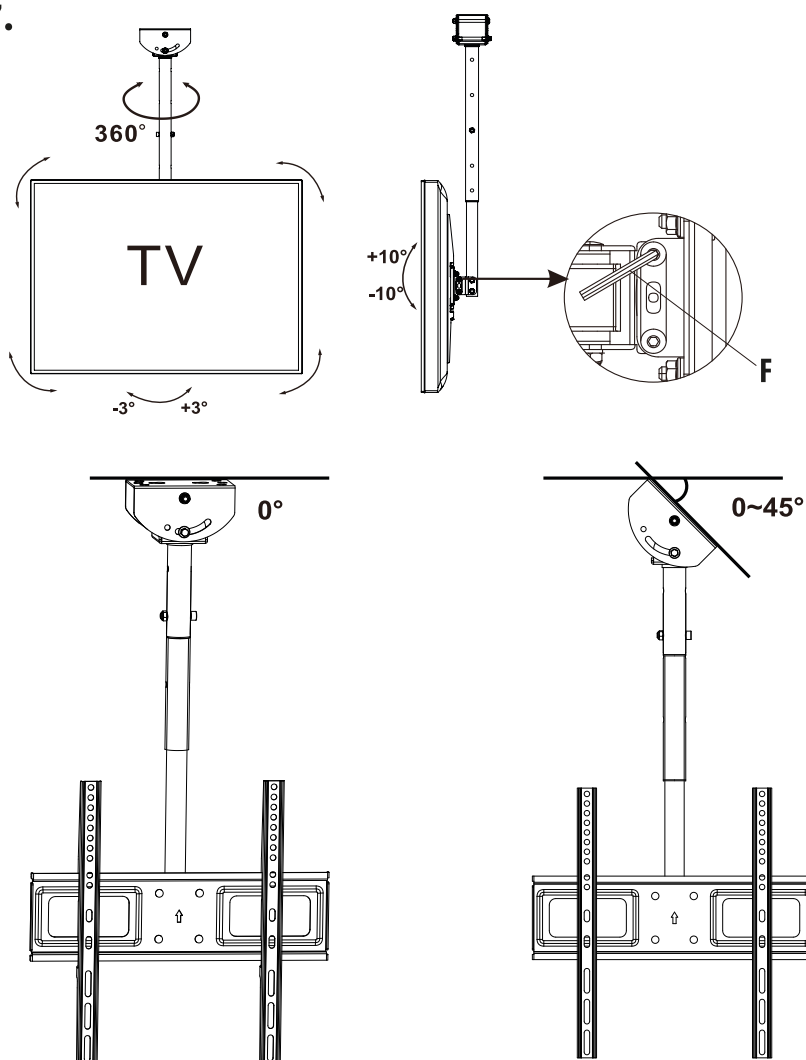

**EN:** You can adjust the angle of the TV by loosening and fixing the two allen screws on the back. The device can be rotated 360° after correct mounting. The manufacturer and distributor shall not be liable for any damage resulting from improper mounting.

**DE:** Sie können den Neigungswinkel des Fernsehgeräts einstellen, indem Sie die beiden Inbusschrauben auf der Rückseite lösen und befestigen. Das Gerät kann nach richtiger Montage um 360° gedreht werden. Der Hersteller und Verkäufer haften nicht für Schäden, die durch unsachgemäße, nicht bestimmungsgemäße Befestigung entstehen.

**HU:** A hátul lévő két imbusz csavar meglazításával és fixálásával állíthat a TV dőlésszögén. A készülék helyes rögzítést követően 360°-ban körbeforgatható. A nem megfelelő, szakszerű rögzítésből eredő károkért a gyártó és a forgalmazó felelősséget nem vállal.

## OBSAH BALENÍ / OBSAH BALENIA / ZAWARTOŚĆ PUDEŁKA / CONȚINUTUL CUTIEI:

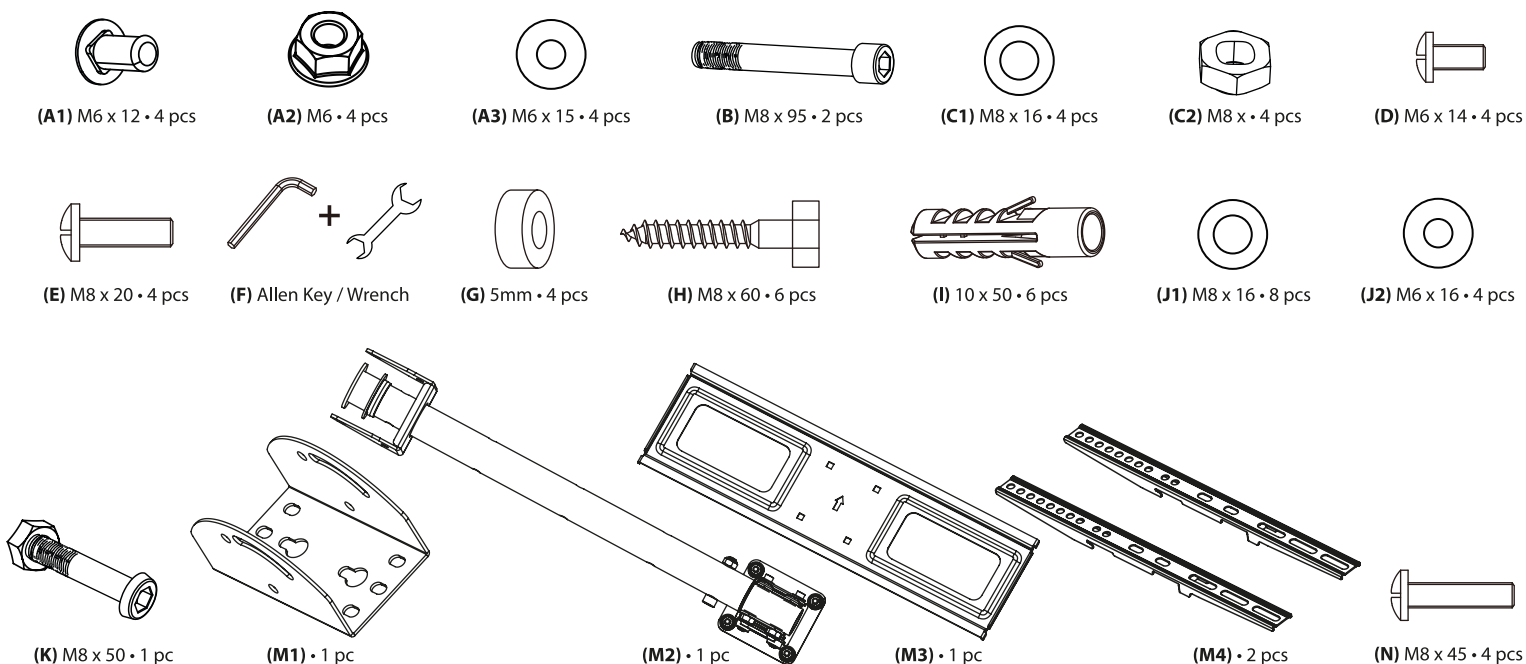

## MONTÁŽ / MONTÁŽ / MONTAŻ / INSTALARE:

PŘÍPEVNĚNÍ NA DŘEVO / PRIPEVNENIE NA DREVO / W PRZYPADKU MONTAŻU NA DREWNIĘ / ÎN CAZUL FIXĂRII PE SUPRAFAȚĂ DIN LEMN:

**1.** 1 x M1 +

**CZ:** Po výběru vhodného nosného bodu na připevnění konzoly položte komponenta (M1) na strop a pomocí pera vyberte nejméně 4 upevňovací body. Doporučujeme použít díry na středu konzoly.  
**SK:** Po výbere vhodného nosného bodu na pripevnenie konzoly položte komponent (M1) na strop a pomocou pera vyberte najmenej 4 upevňovacie body. Odporúčame použiť diery na strede konzoly.  
**PL:** Po wybraniu odpowiedniego miejsca nośnego do zamontowania wspornika umieść część (M1) na suficie i za pomocą długopisu wyznacz co najmniej 4 punkty mocowania. Zalecamy wybranie otworów w środkowej części konsoli.  
**RO:** După ce ați ales locația corespunzătoare pt. fixarea suportului, așezați partea (M1) pe tavan și folosiți un creion pentru a marca cel puțin 4 puncte de fixare. Se recomandă folosirea orificiile din centrul consolei.

**2.**

**CZ:** Vyrvejte 4 díry podla značenia. K tomuto procesu použít vrták s průměrem 5,5 mm, vrt musí být hluboký 60 mm!  
**SK:** Vyrvajte 4 diery podľa značenia. K tomuto procesu použite vrták s priemerom 5,5 mm, vrt musí byť hlboký 60 mm!  
**PL:** Wywierć 4 otwory zgodnie z oznaczeniami. Do operacji należy użyć wiertła o średnicy 5,5 mm, głębokość otworu powinna wynosić 60 mm!  
**RO:** Practicați 4 orificii conform marcajului. Pt. găurire folosiți burghiu Ø 5,5 mm, adâncimea găurii fiind 60 mm!

**3.** 2 x H

**CZ:** Do dvou středních děr zkuste vložit šrouby M80 x 60 s (H) označením. Mezi rovinou stěny a hlavou skrutky může být maximální vzdálenost 3,5 mm abyste dosáhli vhodné upevnění.  
**SK:** Do dvoch stredných dier skúste vložiť skrutky M80 x 60 s (H) označením. Medzi rovinou steny a hlavou skrutky môže byť maximálna vzdialenosť 3,5 mm aby ste dosiahli vhodné upevnenie.  
**PL:** Wypróbuj śruby M8 x 60 oznaczone (H) w dwóch środkowych otworach. Maksymalna odległość między płaszczyzną sufitu a łbem śruby może wynosić maksymalnie 3,5 mm, aby można było odpowiednio zabezpieczyć głowicę wspornika.  
**RO:** Încercați șuruburile M8x60 marcate (H) în cele două orificii din centru. Distanța maximă între planul tavanului și capul șurubului este de 3,5 mm astfel încât să puteți fixa corect capul-consolă al brațului.



## PŘIPEVNĚNÍ DO BETONU / PRIPEVNIENIE DO BETÓNU / W PRZYPADKU MOCOWANIA DO BETONU / ÎN CAZUL FIXĂRII PE SUPRAFAȚĂ DIN BETON:

**1.** **1 x M1 +** 

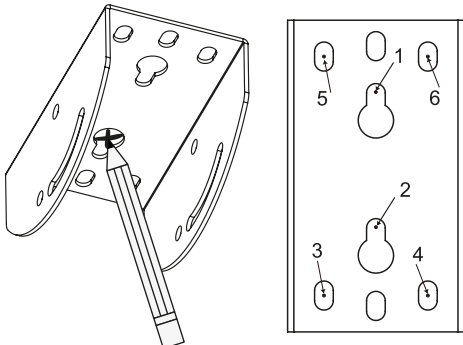

**CZ:** Po výběru vhodného nosného bodu na připevnění konzoly položte komponenta (M1) na strop a pomocí pera vyberte nejméně 6 upevňovacích bodů. Doporučujeme zvolit 3-3 body na každé straně.  
**SK:** Nachdem Sie die geeignete Stelle für die Montage der Halterung ausgewählt haben, platzieren Sie das Teil (M1) an der Decke und wählen Sie mit einem Stift mindestens 6 Befestigungspunkte aus. Wir empfehlen je 3 Punkte pro Seite zu wählen.  
**PL:** Po wybraniu odpowiedniego miejsca nośnego do zamontowania wspornika umieść część (M1) na suficie i za pomocą długopisu wyznacz co najmniej 6 punktów mocowania. Zalecamy wybór 3-3 punktów po każdej stronie.  
**RO:** După ce ați ales locația corespunzătoare pt. fixarea suportului, așezați partea (M1) pe tavan și folosiți un creion pentru a marca cel puțin 6 puncte de fixare. Se recomandă alegere a câte 3 puncte pe fiecare latură.

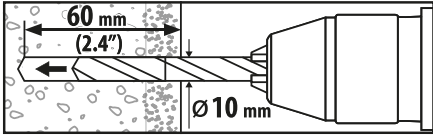
**2.** 

**CZ:** Vyrtejte 6 děr podle značení a vložte do nich hmoždinky (10 x 50) s označením (I). K tomuto procesu použití vrták s rozměrem 10, vrt musí být hluboký 60 mm!  
**SK:** Vyrvajte 6 dier podľa značenia a vložte do nich hmoždinky (10 x 50) s označením (I). K tomuto procesu použite vrták s rozmerom 10, vrt musí byť hlboký 60 mm!  
**PL:** Wywierć 6 otworów zgodnie z oznaczeniami, w które należy wstawić kołki oznaczone literą (I) (10 x 50). Do operacji użyj wiertła 10, głębokość otworu powinna wynosić 60 mm!  
**RO:** Practicați 6 găuri conform marcajelor executate anterior în care așezați diblurile marcate cu (I) (10 x 50 mm) Pt. găurire folosiți burghiu Ø 10 mm, adâncimea găurii fiind 60 mm

**3.** **2 x H + 6 x I**

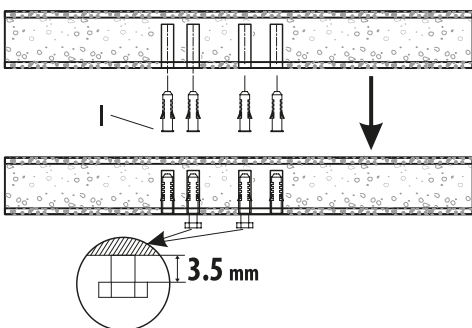

**CZ:** Do dvou středních hmoždinek se pokuste vložit šrouby M8 x 60 s označením (H). Mezi rovinou stěny a hlavou skrutky může být maximální vzdálenost 3,5 mm abyste dosáhli vhodné upevnění.  
**SK:** Do dvoch stredných hmoždinek sa pokúste vložiť skrutky M8 x 60 s označením (H). Medzi rovinou steny a hlavou skrutky môže byť maximálna vzdialenosť 3,5 mm aby ste dosiahli vhodné upevnenie.  
**PL:** Wypróbuj śruby M8 x 60 oznaczone (H) w dwóch środkowych otworach. Maksymalna odległość między płaszczyzną sufitu a łbem śruby może wynosić maksymalnie 3,5 mm, aby można było odpowiednio zabezpieczyć głowicę wspornika.  
**RO:** Încercați șuruburile M8 x 60 marcate (H) în diblurile din orificiile centrale. Distanța maximă între planul tavanului și capul șurubului este de 3,5 mm astfel încât să puteți fixa corect capul-consolă al brațului.

## PŘIPEVNĚNÍ NA KOVOVÝ PROFIL / PRIPEVNIENIE NA KOVOVÝ PROFIL / W PRZYPADKU MOCOWANIA NA METALU / ÎN CAZUL FIXĂRII ÎN PROFIL METALIC:

**1.** **1 x M1 +** 

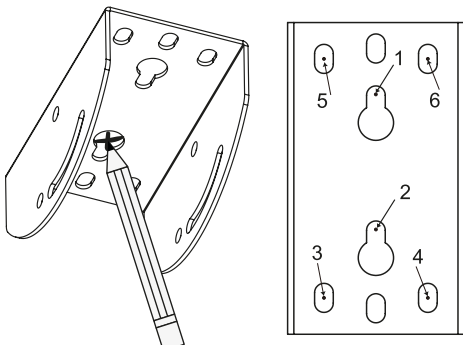

**CZ:** Po výběru vhodného nosného bodu na připevnění konzoly položte komponenta (M1) na strop a pomocí pera vyberte nejméně 6 upevňovacích bodů. Doporučujeme zvolit 3-3 body na každé straně.  
**SK:** Po výbere vhodného nosného bodu na pripevnenie konzoly položte komponent (M1) na strop a pomocou pera vyberte najmenej 6 upevňovacích bodov. Odporúčame zvoliť 3-3 body na každej strane.  
**PL:** Po wybraniu odpowiedniego miejsca nośnego do zamontowania wspornika umieść część (M1) na suficie i za pomocą długopisu wyznacz co najmniej 6 punktów mocowania. Zalecamy wybór 3-3 punktów po każdej stronie.  
**RO:** După ce ați ales locația corespunzătoare pt. fixarea suportului, așezați partea (M1) pe tavan și folosiți un creion pentru a marca cel puțin 6 puncte de fixare. Se recomandă alegere a câte 3 puncte pe fiecare latură.

**2.** **CZ:** Před vyvrtáním se ujistěte o dostatečné nosnosti. Vyrtejte 6 ks děr podle značení. Použijte vhodné šrouby. Šrouby které najdete v balení nejsou vhodné pro tento způsob připevnění.  
**SK:** Pred vyvrtáním sa uistite o dostatočnej nosnosti. Vyrvajte 6 ks dier podľa značenia. Použite vhodné skrutky. Skrutky ktoré nájdete v balení nie sú vhodné na tento spôsob pripevnenia.  
**PL:** Przed wierceniem dowiedz się, jak prawidłowo przymocować do konstrukcji stalowej. Wywierć 6 otworów zgodnie z oznaczeniami. Użyj odpowiednich śrub do stalowego wspornika. Śruby w opakowaniu nie nadają się do mocowania w ten sposób.  
**RO:** Înainte de găurire studiați modul corespunzător de fixare pe structură metalică! Practicați 6 orificii conform marcajului. Folosiți șuruburi corespunzătoare pt. consola de oțel. Șuruburile livrate ca și accesoriu NU sunt corespunzătoare pt. fixarea pe structură metalice.

**SK: PRED MONTÁŽOU NA STROP POSKLADAJTE JEDNOTLIVÉ ČÁSTI KONZOLY PODĽA NASLEDUJÚCICH POKYNOV**  
**CZ: PŘED MONTÁŽÍ NA STROP POSKLÁDEJTE JEDNOTLIVÉ ČÁSTI KONZOLY PODLE NÁSLEDUJÍCÍCH POKYŇŮ**  
**PL: PRZED MONTAŻEM NA SUFICIE ZAMONTUJ WSPORNIK, POSTĘPUJĄC ZGODNIE Z PONIŻSZYMI INSTRUKCJAMI**  
**RO: ÎNAINTE DE A MONTA PE TAVAN, ASAMBLAŢI SUPORTUL URMÂND INSTRUCŢIUNILE DE MAI JOS:**

**1. 1 x M1 + 1 x M2 + 2 x B + 2 x C1 + 2 x C2**

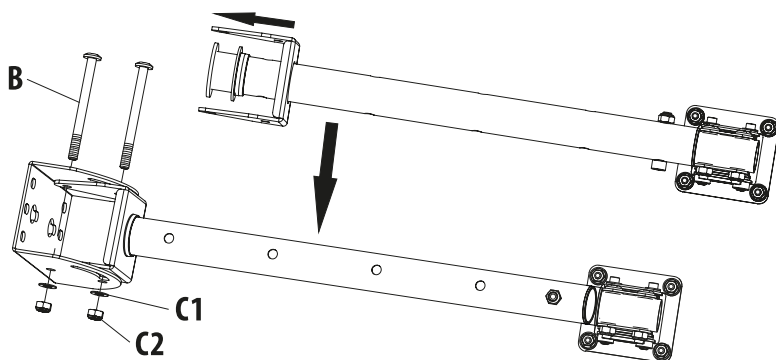

**CZ:** Hlavu konzoly (M1) a tyč (M2) smontujte spolu se dvěma M8 x 95 hřídelemi (B). K připevnění hřídele použijte podložku (C1) a matici (C2) kterou naleznete v sáčku. Jeden hřídel umístěte tak aby byl volna nastavitelný do 45 stupňového úhlu a k druhému použijte díru umístěnou na středu.

**SK:** Hlavu konzoly (M1) a tyč (M2) zmontujte spolu s dvomi M8 x 95 hriadelmi (B). K pripevneniu hriadela používajte podložku (C1) a maticu (C2) ktorú nájdete v sáčku. Jeden hriadel umiestnite tak aby bol volna nastavitelný do 45 stupňového uhlu a k druhému použijte dieru umiestnenú na strede.

**PL:** Zamontuj głowicę wspornika (M1) i pręt nośny (M2) za pomocą dwóch osi M8 x 95 (B). Użyj podkładek (C1) i nakrętki (C2) znajdujących się w torbie, aby zabezpieczyć pręt. Ustaw jedną oś, aby można było ją swobodnie regulować pod kątem 45 stopni, wykorzystując otwór w środku, aby zabezpieczyć drugą.

**RO:** Asamblați capul-consolă (M1) și tija (M2) cu cele două tije M8 x 95 (B). Folosiți șaiba (C1) și piulița (C2) accesoriu pentru a fixa axul. Poziționați unul din tije astfel încât să poată fi reglat liber la un unghi de 45 de grade, în timp ce utilizați gaura din centru pentru a fixa celălalt ax.

**2. 1 x K**

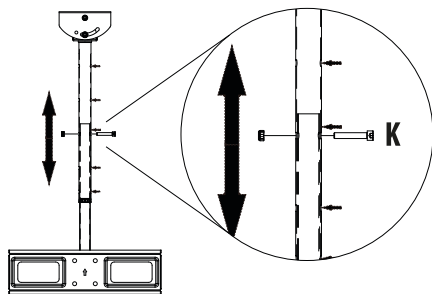

**CZ:** Upevněte délku opěrné tyče podle potřeby pomocí šroubů, které naleznete v balení.

**SK:** Upevnite dĺžku opornej tyče podľa potreby pomocou skrutiek, ktoré nájdete v balení.

**PL:** Ustaw długość pręta podpierającego konsolę według potrzeb za pomocą śrub w pudełku.

**RO:** Asigurați lungimea tije de sprijin a consolei după dorință, folosind șurubul din dotare.

**3. 1 x M2 + 1 x M3 + 4 x A1 + 4 x A2 + 4 x A3**

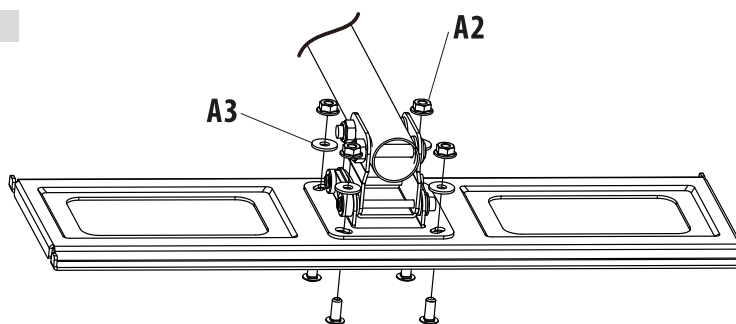
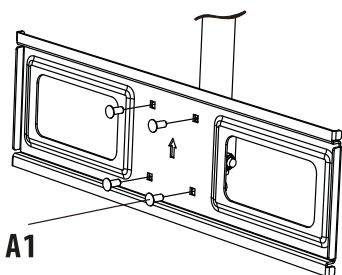

**CZ:** Namontujte kolej (M3) na opěrnou tyč (M2) pomocí 4 šroubů (A1), podložek (A2) a matic (A3). Dbejte na to aby šipka na přední straně směřovala nahoru ve směru opěrné tyče.

**SK:** Namontujte kolaj (M3) na opornú tyč (M2) pomocou 4 skrutiek (A1) podložiek (A2) a matic (A3). Dbajte na to aby šípka na prednej strane smerovala nahor v smere opornej tyče.

**PL:** Zamontuj szynę (M3) na końcu pręta nośnego (M2) za pomocą 4 śrub (A1), podkładek (A2) i nakrętki (A3). Upewnij się, że strzałka na panelu przednim jest skierowana w górę w kierunku pręta nośnego.

**RO:** Montați șina (M3) pe capătul tije de sprijin (M2) folosind cele 4 șuruburi (A1), șaibă (A2) și piulița (A3) accesorii. Asigurați-vă că săgeata de pe panoul frontal este îndreptată în sus în direcția tije de sprijin.

**4. 1 x (M1 + M2 + M3) + 4 x H**

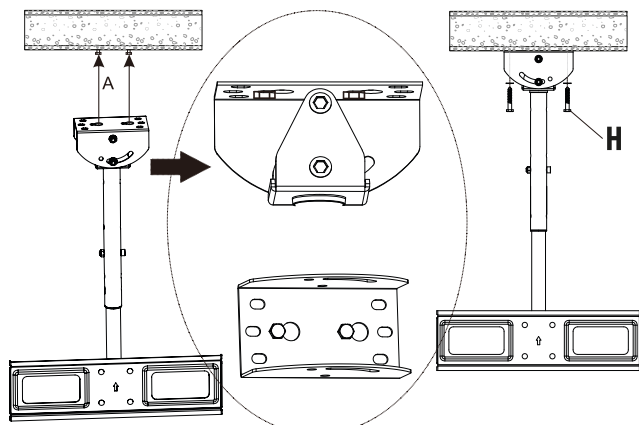

**CZ:** V zájem správného připevnění utáhněte všechny šrouby. Po kontrole všech šroubů, přiložte konzolu (M1) k 6 vyvrtaným díram a upevněte ji pomocí šroubů s označením (H). V případě potřeby použijte podložky.

**SK:** V záujem správneho pripevnenia utiahnite všetky skrutky. Po kontrole všetkých skrutiek, priložte konzolu (M1) k 6 vyvrtaným dieram a upevnite ju pomocou skrutiek s označením (H). V prípade potreby použijte podložky.

**PL:** Dokręć wszystkie śruby, aby zabezpieczyć. Po sprawdzeniu wszystkich śrub, umieść łeb wspornika (M1) na 6 wywierconych otworach i zabezpiecz go śrubami oznaczonymi (H). W razie potrzeby użyj podkładek!

**RO:** Strângeți toate șuruburile pentru a le fixa. După verificarea tuturor șuruburilor, așezați capul-consolă (M1) pe cele 6 găuri și fixați-l cu șuruburile marcate (H). Dacă este necesar, folosiți șaibele!

## 5. 2 x M4 + 4 x G + 4 x J + 4 x D/E/N

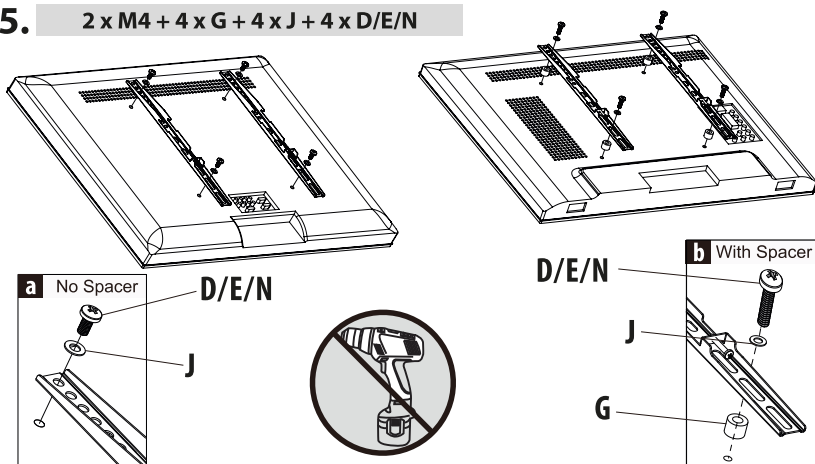

**CZ:** Na zadní stranu TV nebo monitoru namontujte opěrnou kolej (M4) s VESA standardem. V případě potřeby použijte rozpornou šroub (G) mezi zadní stěnou TV a kolejí. Během připevnění koleje použijte vhodné šrouby (D/E/N) a podložky (J) k televizoru.

**SK:** Na zadnú stranu TV alebo monitoru namontujte opornú koľaj (M4) s VESA štandardom. V prípade potreby použite rozpornú skrutku (G) medzi zadnou stenou TV a koľajou. Počas pripievnenie koľaje použite vhodné skrutky (D/E/N) a podložky (J) k vášmu televizoru.

**PL:** Zainstaluj dwie szyny montażowe (M4) zgodnie z VESA z tyłu telewizora. Podczas nagrywania użyj odstępniaka między tylną ścianą telewizora a szyną (G), jeśli to konieczne. Użyj odpowiedniej śruby (D/E/N) i podkładki (J) do telewizora, aby zamontować szynę.

**RO:** Montați cele două șine de fixare compatibile VESA (M4) pe spatele televizorului. În cursul fixării, utilizați un distanțier între spatele televizorului și șina (G), dacă este necesar. Folosiți șurubul (D/E/N) și șaiba (J) corespunzătoare televizorului dvs. pentru a monta șina.

## 6.

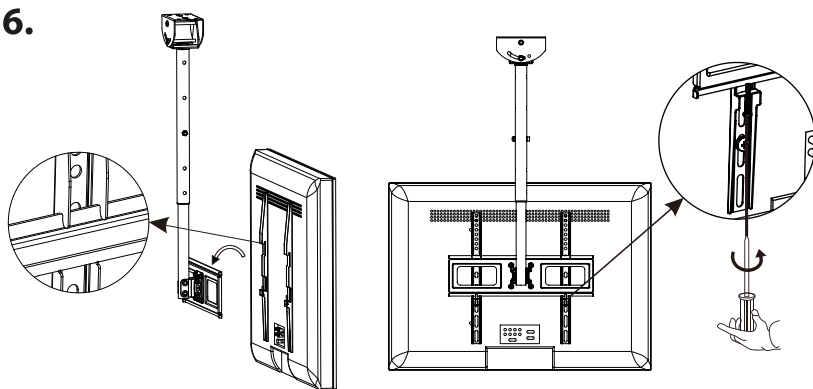

**CZ:** Pokud jste zkontrolovali zda jsou kolej a konzola správně připevněné ke stropu, poproste někoho o pomoc k umístění a zavěšení televizoru. Připevnit jej můžete pomocí dvou hvězdicových šroubů na spodní části konzoly.

**SK:** Ak ste skontrolovali či sú koľaj a konzola správne pripievnené k stropu, poproste niekoho o pomoc k umiestneniu a zaveseniu televizoru. Pripievniť ho môžete pomocou dvoch hviezdicových skrutiek na spodnej časti konzoly.

**PL:** Po sprawdzeniu, czy szyna i wspornik są bezpiecznie przymocowane do sufitu, poproś o pomoc w zawieszeniu i zabezpieczeniu urządzenia. Możesz je zabezpieczyć za pomocą dwóch śrub gwiazdzystych u dołu konsoli.

**RO:** După ce ați verificat fixarea corespunzătoare a șinei și al suportul la tavan, cereți ajutor pentru suspendarea și fixarea aparatului. Fixarea se execută cu cele două șuruburi cap cruce aflate pe partea inferioară a consolei.

## 7.

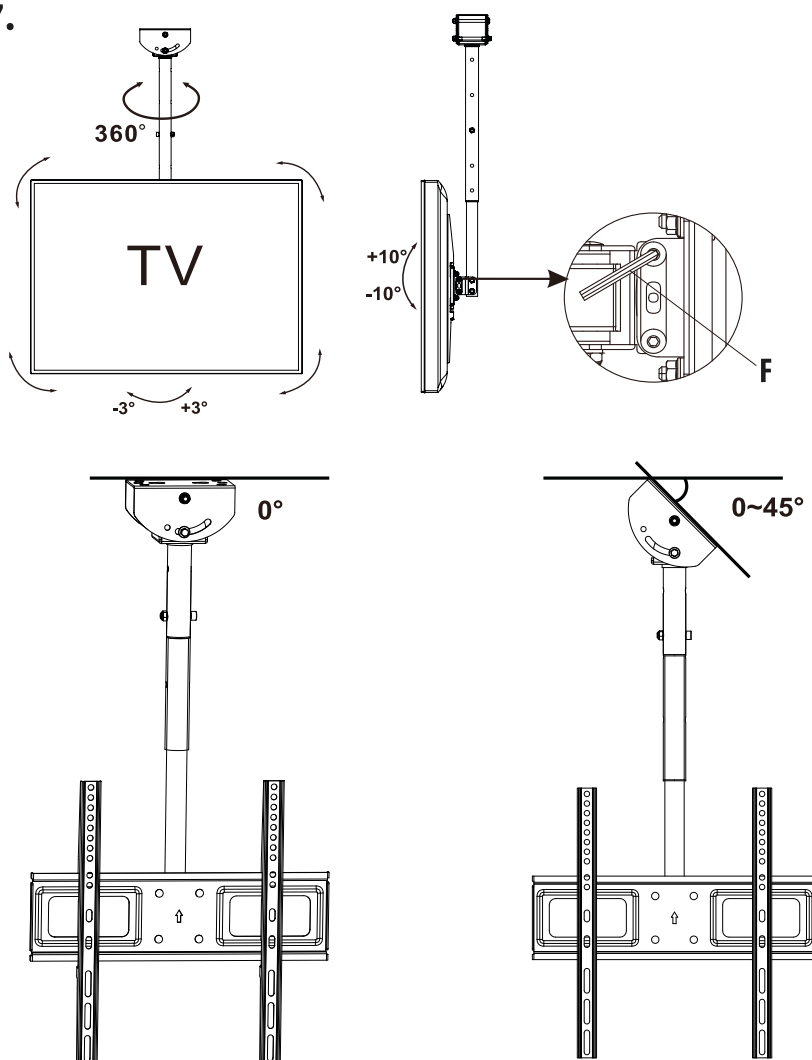

**CZ:** Úhel televizoru můžete upravit uvolněním a připevněním dvou imbusových šroubů na zadní straně. Po správném namontování lze zařízení otočit o 360°. Výrobce a distributor neodpovídají za žádné škody způsobené nesprávnou a správnou montáží.

**SK:** Uhol televizora môžete upraviť uvoľnením a pripievaním dvoch imbusových skrutiek na zadnej strane. Po správnom namontovaní je možné zariadenie otočiť o 360°. Výrobca a distribútor nezodpovedajú za žiadne škody spôsobené nesprávnou a správnou montážou.

**PL:** Możesz wyregulować kąt telewizora, poluzowując i mocując dwie śruby imbusowe z tyłu. Po prawidłowym montażu urządzenie można obrócić o 360°. Producent i dystrybutor nie ponoszą odpowiedzialności za jakiegokolwiek szkody wynikające z niewłaściwego, nieprawidłowego montażu.

**RO:** Regla înclinării televizorului se execută prin slăbirea și fixarea celor două șuruburi negative de pe partea posterioară. După montarea corectă, dispozitivul poate fi rotit 360°. Fabricantul și distribuitorul nu pot fi făcuți răspunzători pentru daunele rezultate din utilizarea necorespunzătoare a aparatului.

delight